

SEZIONE TRASVERSALE MANUFATTO SOTTOTANGENZIALE
SCALA 1:50

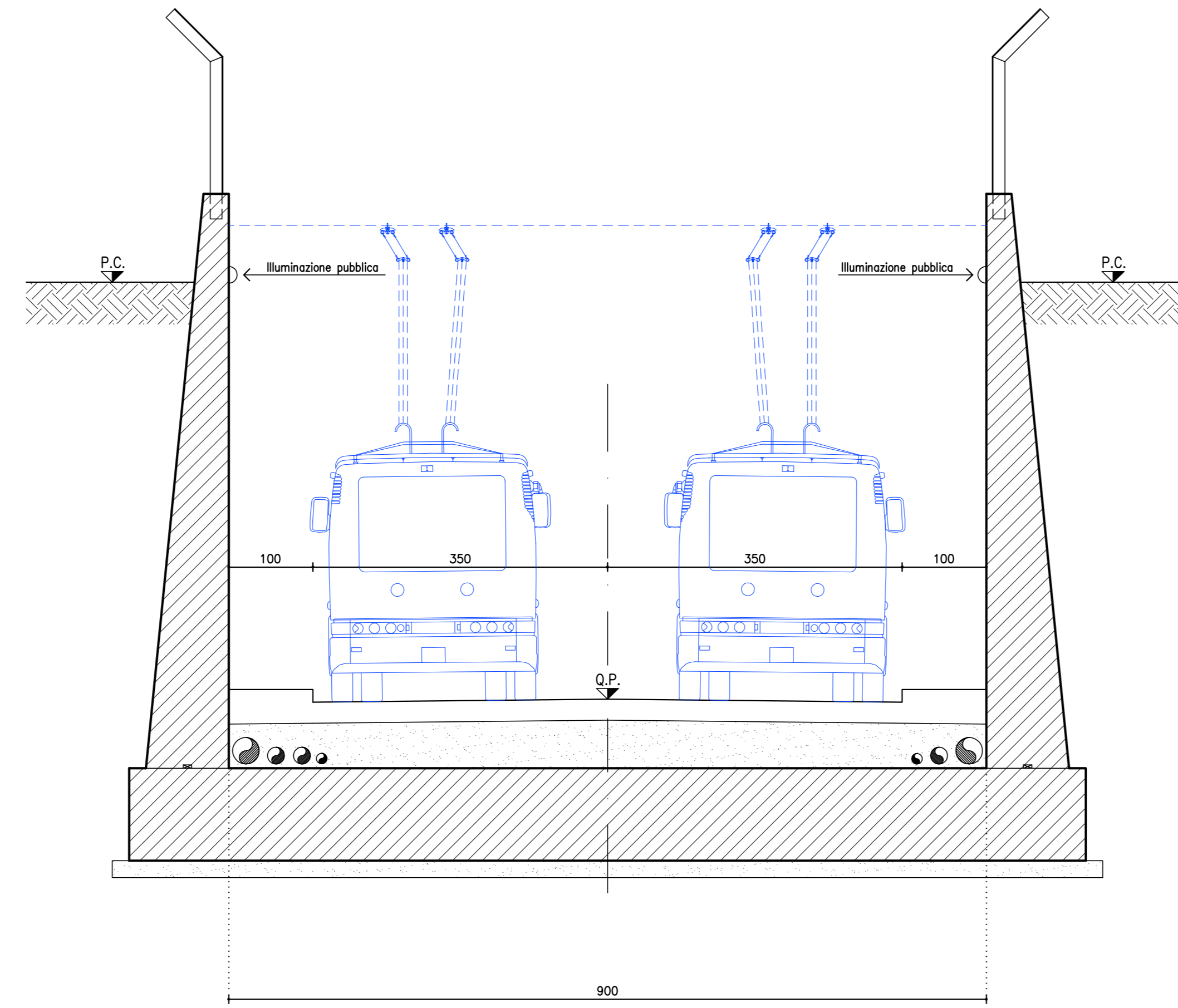

SEZIONE TRASVERSALE TIPO MURO AD "U"
SCALA 1:50

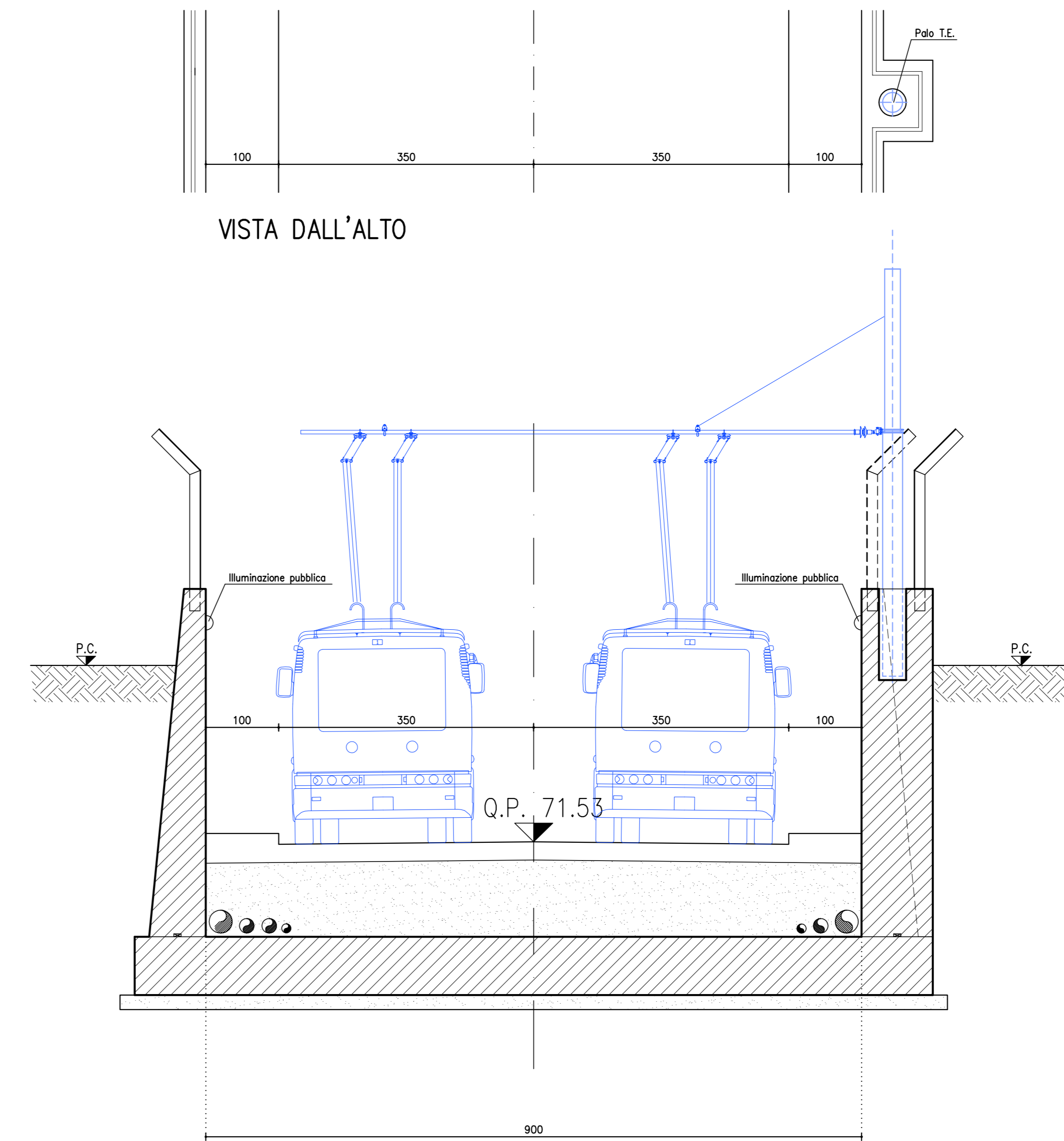

SEZIONE TRASVERSALE MURO AD "U" (2a-2a)
IN CORRISPONDENZA PREDISPOSIZIONE PALO T.E.
SCALA 1:50

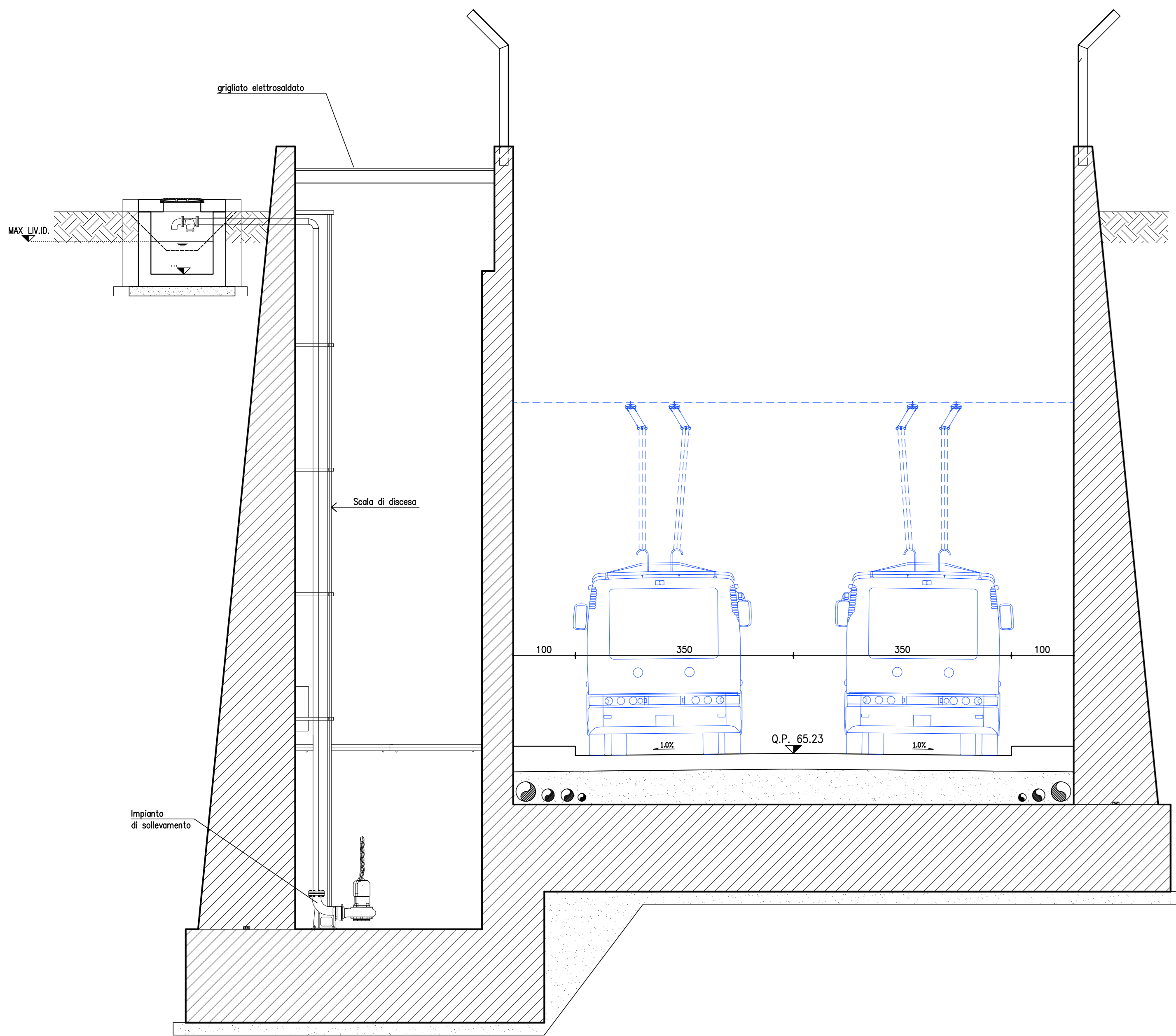

SEZIONE IN CORRISPONDENZA VASCA DI SOLLEVAMENTO
SCALA 1:50

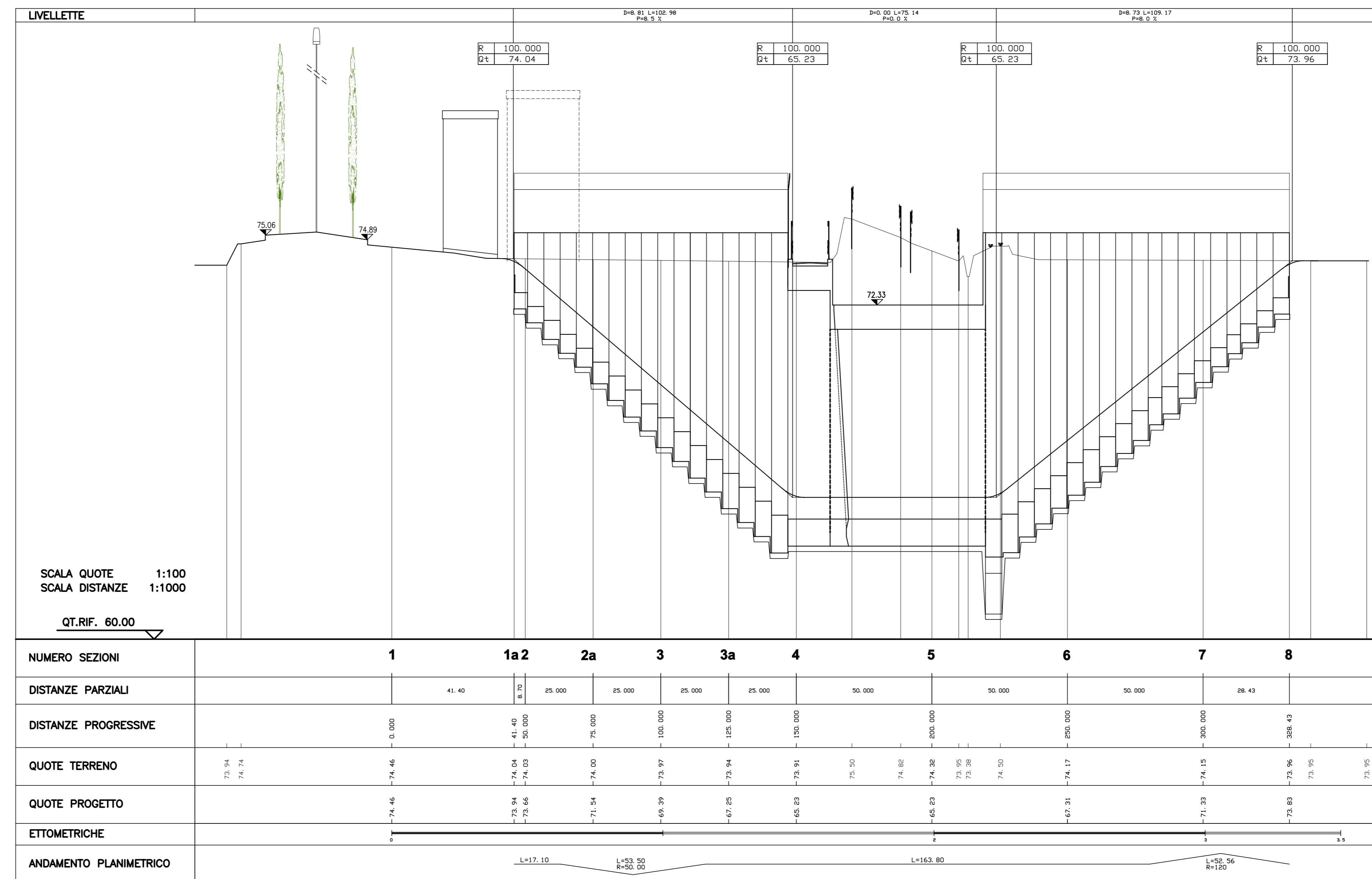

PROFILO LONGITUDINALE SOLUZIONE 3
SCALA 1:1000/100



Comune di Parma

Progetto per una linea di T.R.M. nella città di Parma tra la stazione RFI ed il Campus universitario (cfr. AVVISO 3 - Comunicato n.1 del MIT per interventi finanziabili dallo Stato nel settore del Trasporto Rapido di Massa).

SOTTOPASSO TANGENZIALE SUD
SEZIONI TIPO OPERE D'ARTE
E PROFILO LONGITUDINALE

DOC. **P R I S O 0 4** REV. **A** SCALA VARIE FILE **P R I S O 0 4 A**

Sintagma Progettazione infrastrutture stradali, Integratore prestazioni specialistiche
 TIPS pro Analisi topografica
 ptsclas Analisi costi lavori
 SINTAGMA Progettazione sistema stazione elettrica
 SATEFER S.r.l. Consulenza materiale stabile, Progettazione sistema di alimentazione
 STUDIO INGEGNERIA GENIARI Consulenza progettazione strutturale

REVISIONE	DATA	OGGETTO	REDATTO	VERIFICATO	AUTORIZZATO
A	16/01/25	Emissione			